

This is your **Vortex Mixer** user manual.

USER MANUAL · BEDIENUNGSANLEITUNG ·
MODE D'EMPLOI · ISTRUZIONI D'USO



Passionate for science.



The latest version of the **Declaration of Conformity** is available at:
www.starlab.click/doc-vortexmixer

User Manual	3–16
Bedienungsanleitung	17–30
Mode d'emploi	31–44
Istruzioni d'uso	45–54

1. Safety	4
1.1 About this user manual	4
1.2 Intended use	4
1.3 Electric current	4
1.4 Moving parts: standard attachment and adapters	4
1.5 Vortex Mixer tubes and microplates	4
1.6 Loading the adapter for 1.5/2.0 ml tubes	4
1.7 Product liability	5
1.8 Warnings	5
2. Product description	6
2.1 Vortex Mixer components	6
2.2 Delivery package	6
2.3 Name plate	7
2.4 Supplied standard attachment and adapters	7
2.5 Touch screen	8
3. Installation	8
3.1 Positioning the Vortex Mixer	8
3.2 Connecting the power adapter	8
4. Operation	9
4.1 Removing and mounting the standard attachment or adapters	9
4.2 Switching on the Vortex Mixer	9
4.3 Setting speed and time	10
4.4 Starting and stopping the Vortex Mixer	11
4.5 Additional settings	11
5. Maintenance and software update	12
5.1 Cleaning	12
5.2 Disinfection	13
5.3 Decontamination before shipment	13
5.4 Software update	13
6. Transport, storage and disposal	14
6.1 Transport and storage	14
6.2 Disposal	14
7. Troubleshooting	15
8. Technical data	16
9. Ordering information	16

1. Safety

1.1 About this user manual

Before using the Vortex Mixer for the first time, please read this user manual.

This user manual is part of the Vortex Mixer and it should be easily accessible at all times.

If the Vortex Mixer is transferred to a third party, this user manual must be included.

1.2 Intended use

The Vortex Mixer is intended for indoor laboratory use. Any other use is considered as improper.

The Vortex Mixer is commonly used for mixing small tubes.

Do not open the housing or modify the Vortex Mixer or accessories in any way.

Only use the accessories recommended by the manufacturer.

1.3 Electric current

Do not use the Vortex Mixer if it is damaged in any way. If the Vortex Mixer, the power adapter or the power cable is damaged, there is a risk of fatal electric shock. Do not use the Vortex Mixer in this case.

In an emergency, immediately switch off the Vortex Mixer or disconnect the power cable at the back of the Vortex Mixer.

Disconnect the Vortex Mixer from the power supply to clean it, or if it remains unused for a long time. Do not immerse the Vortex Mixer in water or other liquids or let the power cable come into contact with water or other liquids.

1.4 Moving parts: standard attachment and adapters

Do not touch the standard attachment or the adapters while they are still moving. Wait until the standard attachment or the adapters have completely stopped before removing the standard attachment or the adapters. Do not reach under the base plate.

1.5 Vortex Mixer tubes and microplates

Only use tubes and microplates that are compatible with the Vortex Mixer.

Do not use open tubes. Do not use damaged or deformed tubes or microplates.

1.6 Loading the adapter for 1.5/2.0 ml tubes

Load the adapter for 1.5/2.0 ml up to a maximum of 15 tubes with 3.0 g each. If not fully loaded, ensure the tubes are distributed evenly across the adapter.

Fill and seal all tube lids carefully before inserting the tubes in the adapter.

Do not mix flammable, explosive or corrosive materials.

1.7 Product liability

In the following cases the protection provided in the Vortex Mixer may be impaired. The liability for the function of the Vortex Mixer passes to the operator if:

- > The Vortex Mixer is not used in accordance with this user manual.
- > The Vortex Mixer is used outside the range of application described herein.
- > The Vortex Mixer is used with accessories or consumables (e. g., tubes or microplates) which are not recommended by the manufacturer.
- > The Vortex Mixer is not used with the supplied power adapter.
- > The Vortex Mixer is maintained or repaired by persons not authorized by the manufacturer.
- > Unauthorized modifications have been made to the Vortex Mixer.

1.8 Warnings

In this user manual, warnings are indicated by a signal word. Hazards are categorized into hazard levels with consequences of differing severity.

Signal word	Consequences
 WARNING	This could result in death or serious harm to health.
NOTICE	This could result in property damage.



2. Product description

2.1 Vortex Mixer components

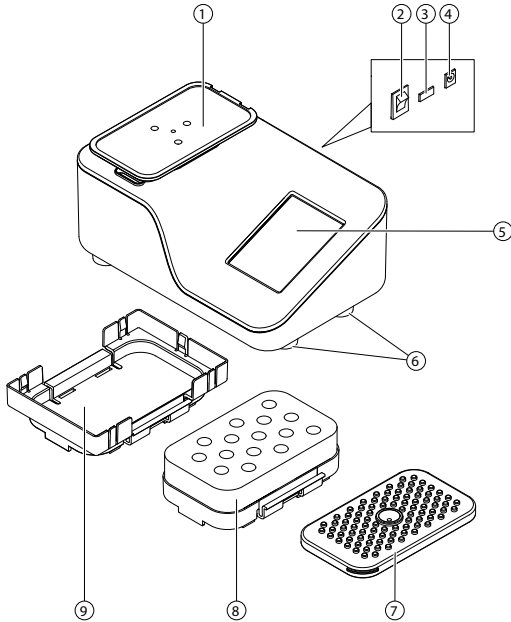

Fig. 1 Vortex Mixer

1	Base plate	6	Rubber feet
2	Power switch	7	Standard attachment
3	USB interface	8	Adapter for 1.5/2.0 ml tubes (optional)
4	Power input connection	9	Microplate adapter (optional)
5	Touch screen		

2.2 Delivery package

- 1x Vortex Mixer
- 1x Standard attachment
- 1x Power adapter and 4 exchangeable plugs (EU, UK, US, AUS)
- 1x User manual

2.3 Name plate

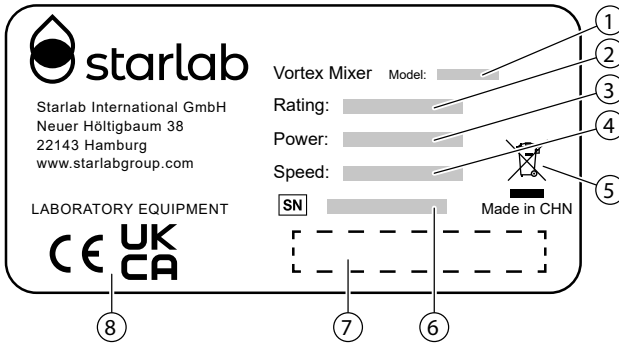

Fig. 2 Name plate on the bottom of the Vortex Mixer

1	Model number	5	Disposal for electrical waste
2	Rating	6	Serial number
3	Power	7	Barcode area
4	Speed	8	CE and UKCA marking

2.4 Supplied standard attachment and adapters

The Vortex Mixer is supplied with a standard attachment. The two additional adapters (adapter for 1.5/2.0 ml tubes and adapter for microplates) are not included in the delivery package but can be ordered separately (see 9. Ordering information). The standard attachment is used for mixing single or multiple tubes with speeds up to 3,500 rpm. It can be used in touch mode by applying pressure on the standard attachment or in program mode via the touch screen.

1.5/2.0 ml tube adapter

With the adapter for 1.5/2.0 ml tubes attached, the maximum preset speed defaults to 1,500 rpm to mix up to 15 tubes at the same time when set in program mode via the touch screen.

NOTE: Touch mode is not available for this adapter.

Microplate adapter

With the adapter for microplates attached the maximum preset speed defaults to 1,500 rpm when set in program mode via the touch screen.

NOTE: Touch mode is not available for this adapter. This adapter is not intended for use with deepwell plates.

2.5 Touch screen

The Vortex Mixer screen reacts to touch.

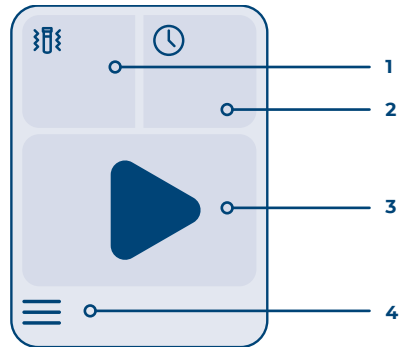

Fig. 3 Touch screen

1	Speed setting	3	Start / Stop
2	Time setting	4	Settings

The touch screen is used to start and stop the Vortex Mixer, and also to set the speed and timer. Other settings such as the brightness of the touch screen or the sleep mode can be adjusted in the settings menu. If the sleep mode is activated, the touch screen will turn off. The touch screen can be reactivated by touching it or applying pressure on the base plate. All settings can be changed while the Vortex Mixer is in operation.

3. Installation

3.1 Positioning the Vortex Mixer

The Vortex Mixer must be placed on a flat surface in a place where it can remain during mixing. Do not operate the Vortex Mixer at altitudes above 2,000 m or in the open air. Do not use solvents or flammables near the Vortex Mixer.

3.2 Connecting the power adapter

- › Select the appropriate plug for your country and connect it to the power adapter of the power cable.
- › Make sure that the power switch is in the off position. Then connect the power cable to the power input connection of the Vortex Mixer.
- › Connect the plug of the power adapter to the wall socket.

4. Operation

4.1 Removing and mounting the standard attachment or adapters

NOTICE

For safety reasons, the Vortex Mixer must be switched off when changing the standard attachment or adapters. If the adapter for 1.5/2.0 ml tubes or the adapter for microplates is attached while the Vortex Mixer is on, you will hear a beep to alert you. The Vortex Mixer will stop if an attempt to remove an adapter is made during operation.

To mount the standard attachment, pull it over the base plate. Always ensure the attachment is on properly and sitting over the base plate on all sides before use. To remove the standard attachment pull it off the base plate.

To mount the adapter for 1.5/2.0 ml tubes or the adapter for microplates, ensure you have the adapter in the correct orientation, with the two notches at the back and the lever to the right. Position the left side against the base plate first and then snap into position using pressure on the right hand side. To remove the adapters, lift off via the release tab on the right hand side of the adapters.



Fig. 4 Installing and removing the adapters

Always ensure that the adapter is properly attached to the base plate before inserting the tubes or microplates. If the adapters are not installed correctly and become loose during operation, the Vortex Mixer will stop and start beeping. After loading the adapters, the Vortex Mixer can be started.

4.2 Switching on the Vortex Mixer

Switch on the Vortex Mixer with the power switch at the back of the Vortex Mixer. The touch screen will turn on automatically.

4.3 Setting speed and time

In pre-set mode, different options for speed and time can be chosen with one touch. The speed pre-sets shown will depend on whether the standard attachment or an adapter is installed (see section 2.4). In custom mode, the speed and time can be adjusted.

NOTE: The speed and time settings will not be stored.

Settings can be changed whilst the Vortex Mixer is in operation

Once set, the speed and duration is visible on the home screen.

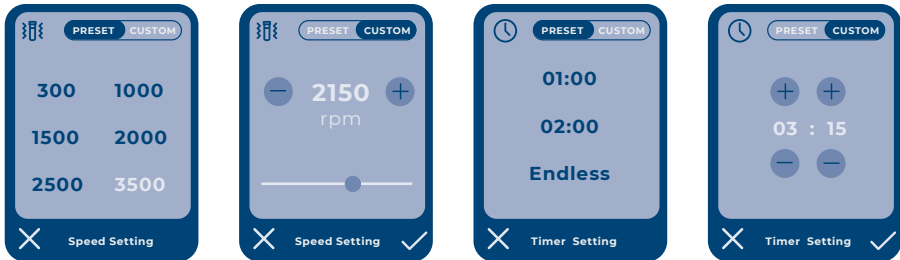

Fig. 5 Preset and custom speed and time settings (with standard attachment installed)

To adjust speed

- > Select preset or custom
- > Preset speeds are available for quick selection
Choose X to cancel and return to main screen
- > Custom speeds can be adjusted using the ⊕ or ⊖ or sliding the the bar
Choose ✓ to select
Choose X to cancel and return to the main screen

To adjust time

- > Select preset or custom
- > Preset times are available for quick selection
Choose X to cancel and return to main menu
- > Custom time can be adjusted using the ⊕ or ⊖ to set desired duration
(1 second to 99 minutes, 59 seconds)
Choose ✓ to select
Choose X to cancel and return to the main screen





4.4 Starting and stopping the Vortex Mixer

Once started, the Vortex Mixer must not be moved. Do not knock against the Vortex Mixer while it is in operation. The Vortex Mixer has two modes of operation: touch and continuous.

When using Touch mode

- > The Vortex Mixer will begin to move when enough pressure is applied to the center of the standard attachment
- > If time is set to endless, the timer counts up
- > If a time is set, the Vortex Mixer will stop after time is reached
- > The Vortex Mixer will also stop moving as soon as pressure is removed from the center of the standard attachment.

When using Continuous mode

- > To start the Vortex Mixer, touch . ( will change to )
- > The standard attachment or adapter will start moving
- > When using the standard attachment in continuous mode, the tubes have to be held in position
- > If time is set to endless, the timer stops counting at 99 minutes and 59 seconds, but the Vortex Mixer will continue operation
- > When a preset time has elapsed, the Vortex Mixer will stop automatically with a beep that sounds three times
- > To stop mixing, touch . Do not touch the standard attachment or the adapter and do not use other items to stop it
- > Wait until the standard attachment or the adapter has completely stopped before removing the tubes or microplates

If  is touched before the preset time is up, the timer will reset to the time that was previously selected.

4.5 Additional settings

The brightness of the touch screen and sleep mode duration can be adjusted in the settings menu. This also contains the device information, company information and accessory information.



5. Maintenance and software update

Before using any cleaning or decontamination methods except those recommended, contact the manufacturer to make sure that the proposed method will not damage the equipment. For further information and detailed instructions for cleaning and disinfection, contact your local distributor.

5.1 Cleaning

Regularly check and clean the housing of the Vortex Mixer as well as the accessories and the touch screen.

WARNING

Electric shock as a result of penetration of liquid.

- > Switch off the Vortex Mixer and disconnect it from the power supply before cleaning.
- > Do not allow any liquids to enter the inside of the housing.
- > Do not use disinfectant spray.
- > Only reconnect the Vortex Mixer to the power supply once it is completely dry.

NOTICE

Aggressive chemicals can damage the Vortex Mixer and its accessories.

- > Do not use any aggressive chemicals on the Vortex Mixer and its accessories such as strong or weak bases, strong acids, acetone, acetonitrile, chloroform, dichloromethane, diethyl ether, EDTA (pH 8), DMSO >50 %, ethyl acetate, Ficoll, hydrogen peroxide, phenol, toluene and methanol.
- > If the Vortex Mixer or the accessories become contaminated with aggressive chemicals, clean immediately with a neutral cleaning agent.
- > Do not use corrosive cleaning agents, aggressive solvents or abrasive polishes.

Auxiliary aids

- > Lint-free cloth.
- > Mild, soap-based cleaning solution.
- > Distilled water.

Cleaning the Vortex Mixer

- > Switch off the Vortex Mixer and disconnect it from the power supply.
- > Clean all surfaces of the Vortex Mixer and its accessories with a mild, soap-based cleaning solution, using a lint-free cloth.
- > Wipe off the soap solution with distilled water.
- > Dry all cleaned parts.

5.2 Disinfection



Electric shock as a result of penetration of liquid.

- › Switch off the Vortex Mixer and disconnect it from the power supply before disinfection.
- › Do not allow any liquids to enter the inside of the housing.
- › Do not use disinfectant spray.
- › Only reconnect the Vortex Mixer to the power supply once it is completely dry.

Auxiliary aids

- › Lint-free cloth.
- › Disinfectant.

Disinfecting the Vortex Mixer

- › Switch off the Vortex Mixer and disconnect it from the power supply.
- › Disinfect the Vortex Mixer.
- › Select a disinfection method which complies with the legal requirements and regulations applicable to your range of application.
- › Wipe the surfaces with the lint-free cloth and disinfectant.

5.3 Decontamination before shipment

If you are shipping the Vortex Mixer to the authorized Technical Service for repairs or to your local distributor for disposal, please note the following:



Risk to health from contaminated Vortex Mixer.

- › Follow the instructions for the decontamination supplied by your local distributor.
- › Decontaminate all the parts you wish to dispatch.
- › Enclose the fully-completed decontamination declaration for returned goods (including the serial number of the Vortex Mixer) with the dispatch.

5.4 Software update

- › Check the current software version in the settings of the Vortex Mixer.
- › A new software update can be installed on the Vortex Mixer with an USB stick using the installation file provided by the manufacturer.
- › Do not turn off or operate the Vortex Mixer while installing the software update.
- › When the software update has been successfully installed, the Vortex Mixer has to be turned off and the USB stick has to be removed.

6. Transport, storage and disposal

6.1 Transport and storage

Ambient temperature for transport and storage: -25 to 55 °C

Relative humidity for transport and storage: ≤95 %

Air pressure for transport and storage: 30 to 106 kPa

6.2 Disposal

In the event of disposing of the product, please observe the applicable legal regulations.

Information on the disposal of electrical and electronic devices in the European Community: The disposal of electrical devices is regulated within the European Community by national regulations based on EU Directive 2012/19/EU pertaining to waste electrical and electronic equipment (WEEE). In accordance with this, any devices delivered after 13/08/2005 on a business-to-business basis, which includes this product, may no longer be disposed of in household waste. To document this, they have been marked with the following identification:



Because disposal regulations may differ from country to country units will be sold outside the EU (UK for example!), please contact your local distributor for information.

7. Troubleshooting

If the proposed measures to remedy the fault repeatedly do not deliver the desired result, contact your local distributor.

Problem	Information on the touch screen	Cause	Solution
Vortex Mixer does not start	Power Error!	Low voltage or no power	<ul style="list-style-type: none"> > Check the power connection > Check the power adapter > Switch on the Vortex Mixer
	Accessory Error!	Connection to accessory sensors lost	<ul style="list-style-type: none"> > Restart the Vortex Mixer. If error persists, contact your local distributor or the manufacturer
Vortex Mixer stops during operation in touch mode	Speed Error!	Too much pressure on the base plate	<ul style="list-style-type: none"> > Reduce pressure on the base plate and restart operation after 3 seconds
Vortex Mixer shakes during operation	-	The adapter for 1.5/2.0 ml tubes is overloaded	<ul style="list-style-type: none"> > Stop the Vortex Mixer and reduce the load on the adapter to a maximum of 15 tubes with 3.0 g each > If not fully loaded, ensure the tubes are distributed evenly across the adapter > Make sure that the Vortex Mixer is placed on a level surface
		The adapter for microplates is overloaded	<ul style="list-style-type: none"> > Reduce plate or sample weight

8. Technical data

Speed range:	Standard attachment: 300 to 3,500 rpm Adapter for 1.5/2.0 ml tubes: 300 to 1,500 rpm Adapter for microplates: 300 to 1,500 rpm
Speed increments:	50 rpm
Timing capacity:	1 second to 99 minutes, 59 seconds
Noise level:	≤55 dBA
Power adapter operating voltage:	100 to 240 V~, 50 to 60 Hz
Unit input:	24 VDC 12 W
Weight:	≤2.8 kg
Dimensions (W×D×H):	200 × 130 × 103 mm
Ambient temperature for operation:	2 to 40 °C
Relative humidity for operation:	≤80 %
USB output:	5 VDC 1 A

9. Ordering information

Article no.	Description
S8010-0000	Vortex Mixer ¹⁾
S8010-0010	Standard attachment
S8010-0011	Adapter for 1.5/2.0 ml tubes
S8010-0012	Adapter for microplates
S8030-5012	Power adapter and 4 exchangeable plugs (EU, UK, US, AUS)

1) Supplied with standard attachment and power adapter with 4 exchangeable plugs.

User Manual	3–16
Bedienungsanleitung	17–30
Mode d'emploi	31–44
Istruzioni d'uso	45–58

1. Sicherheit	18
1.1 Über diese Anleitung	18
1.2 Bestimmungsgemäßer Gebrauch	18
1.3 Strom	18
1.4 Bewegliche Teile: Standardaufsatz und Adapter	18
1.5 Gefäße und Mikrotestplatten für den Vortex Mixer	18
1.6 Beladen des Adapters für 1,5 / 2,0 ml Gefäße	19
1.7 Produkthaftung	19
1.8 Warnungen	19
2. Produktbeschreibung	19
2.1 Komponenten des Vortex Mixers	20
2.2 Lieferumfang	20
2.3 Typenschild	21
2.4 Mitgelieferter Standardaufsatz und Adapter	21
2.5 Touchscreen	22
3. Installation	22
3.1 Aufstellen des Vortex Mixers	22
3.2 Anschließen des Netzadapters	22
4. Betrieb	23
4.1 Entfernen und Anbringen des Standardaufsatzes oder der Adapter	23
4.2 Einschalten des Vortex Mixers	23
4.3 Einstellen von Drehzahl und Zeit	24
4.4 Starten und Stoppen des Vortex Mixers	25
4.5 Zusätzliche Einstellungen	25
5. Instandhaltung und Software-Update	26
5.1 Reinigung	26
5.2 Desinfektion	27
5.3 Dekontamination vor dem Versand	27
5.4 Software-Update	27
6. Transport, Lagerung und Entsorgung	28
6.1 Transport und Lagerung	28
6.2 Entsorgung	28
7. Fehlersuche	29
8. Technische Daten	30
9. Bestellinformationen	30

1. Sicherheit

1.1 Über diese Anleitung

Vor der ersten Benutzung dieses Vortex Mixers diese Bedienungsanleitung lesen. Diese Bedienungsanleitung ist Teil des Vortex Mixers und sollte jederzeit griffbereit sein. Wenn dieser Vortex Mixer an Dritte weitergegeben wird, muss diese Bedienungsanleitung mit weitergegeben werden.

1.2 Bestimmungsgemäßer Gebrauch

Der Vortex Mixer ist für die Verwendung im Labor vorgesehen. Jeder darüber hinausgehende Gebrauch gilt als nicht bestimmungsgemäß.

Der Vortex Mixer wird normalerweise zum Mischen kleiner Reaktionsgefäße verwendet.

Das Gehäuse nicht öffnen und den Vortex Mixer oder das Zubehör in keiner Weise verändern.

Nur vom Hersteller empfohlenes Zubehör verwenden.

1.3 Strom

Den Vortex Mixer nicht verwenden, wenn dieser in irgendeiner Weise beschädigt ist. Wenn der Vortex Mixer, der Netzadapter oder das Netzkabel beschädigt ist, besteht die Gefahr eines tödlichen Stromschlags. In diesem Fall den Vortex Mixer nicht verwenden.

Im Notfall den Vortex Mixer sofort ausschalten und das Netzkabel hinten am Vortex Mixer trennen.

Den Vortex Mixer vom Netzteil trennen, um ihn zu reinigen, oder wenn er für längere Zeit nicht benutzt wird. Den Vortex Mixer nicht in Wasser oder andere Flüssigkeiten eintauchen und das Netzkabel nicht mit Wasser oder anderen Flüssigkeiten in Kontakt kommen lassen.

1.4 Bewegliche Teile: Standardaufsatz und Adapter

Den Standardaufsatz und die Adapter nicht berühren, solange sie sich bewegen. Vor dem Entfernen des Standardaufsatzes oder der Adapter abwarten, bis diese vollständig zum Stillstand gekommen sind. Nicht unter die Grundplatte greifen.

1.5 Reaktionsgefäße und Mikrotestplatten für den Vortex Mixer

Nur Reaktionsgefäße und Mikrotestplatten verwenden, die mit dem Vortex Mixer kompatibel sind. Keine offenen Gefäße verwenden. Keine beschädigten oder verformten Reaktionsgefäße oder Mikrotestplatten verwenden.

1.6 Beladen des Adapters für 1,5 / 2,0 ml Gefäße

Laden Sie den Adapter für 1,5/2,0 ml bis zu maximal 15 Röhrchen mit je 3,0 g. Bei einer nicht Vollbeladung sicherstellen, dass die Gefäße gleichmäßig über den Adapter verteilt sind. Vor dem Einsetzen der Gefäße in den Adapter alle Gefäße füllen und die Gefäßdeckel sorgfältig verschließen.

Brennbare, explosive oder ätzende Materialien nicht mischen.

1.7 Produkthaftung

In den folgenden Fällen kann der Schutz des Vortex Mixers beeinträchtigt sein. Die Haftung für die Funktion des Vortex Mixers geht auf den Nutzer über, wenn:

- › Der Vortex Mixer nicht gemäß dieser Bedienungsanleitung verwendet wird.
- › Der Vortex Mixer außerhalb des darin beschriebenen Anwendungsbereichs verwendet wird.
- › Der Vortex Mixer mit Zubehör oder Verbrauchsartikeln (z. B. Gefäßen oder Mikrotestplatten) verwendet wird, die nicht vom Hersteller empfohlen werden.
- › Der Vortex Mixer nicht mit dem mitgelieferten Netzadapter verwendet wird.
- › Der Vortex Mixer von Personen gewartet oder repariert wird, die dazu nicht vom Hersteller autorisiert sind.
- › Nicht autorisierte Veränderungen am Vortex Mixer vorgenommen wurden.

1.8 Warnungen

In dieser Bedienungsanleitung werden Warnungen durch ein Signalwort hervorgehoben. Gefahren werden in Gefahrenstufen mit unterschiedlich schweren Folgen eingeteilt.

2. Produktbeschreibung

Signalwort	Folgen
 WARNUNG	Dies kann zum Tod oder zu schweren gesundheitlichen Schäden führen.
HINWEIS	Dies kann zu Sachschäden führen.



2.1 Komponenten des Vortex Mixers



Abb. 1 Vortex Mixer

1	Grundplatte	6	GummifüÙe
2	Netzschalter	7	Standardaufsatz
3	USB-Schnittstelle	8	Adapter für 1,5 / 2,0 ml GefäÙe (optional)
4	Netzeingang	9	Adapter für Mikrotestplatten (optional)
5	Touchscreen		

2.2 Lieferumfang

1x	Vortex Mixer
1x	Standardaufsatz
1x	Netzadapter und 4 austauschbare Stecker (EU, UK, US, AUS)
1x	Bedienungsanleitung

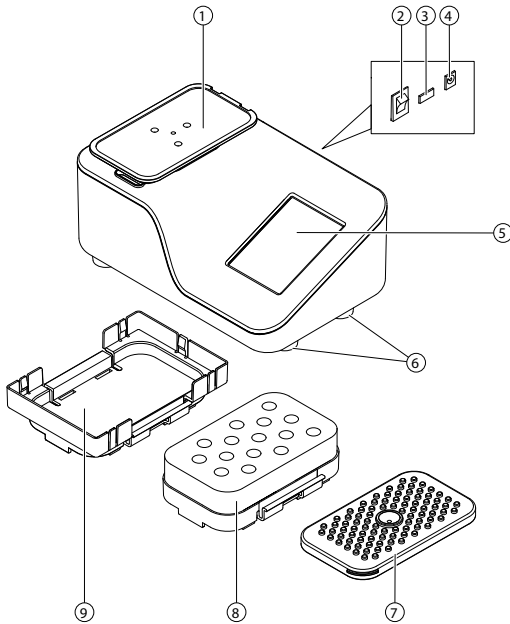
2.3 Typenschild



Abb. 2 Typenschild unten am Vortex Mixer

1	Modellnummer	5	Entsorgung von Elektroschrott
2	Nennspannung	6	Seriennummer
3	Leistung	7	Barcode-Bereich
4	Drehzahl	8	CE- und UKCA-Kennzeichnung

2.4 Mitgelieferter Standardaufsatz und Adapter

Der Vortex Mixer wird mit einem Standardaufsatz geliefert. Die beiden zusätzlichen Adapter (Adapter für 1,5 / 2,0 ml Gefäße und Adapter für Mikrottestplatten) sind nicht im Lieferumfang enthalten, können aber separat bestellt werden (siehe 9. Bestellinformationen). Der Standardaufsatz wird für das Mischen von einzelnen oder mehreren Gefäßen mit Geschwindigkeiten bis zu 3.500 U/min verwendet. Er kann im Touch-Modus durch Druck auf die Standardaufsatz oder im Programm-Modus über den Touchscreen verwendet werden.

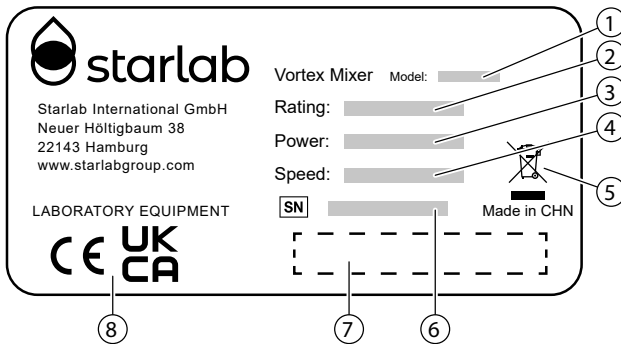
Adapter für 1,5 / 2,0 ml Gefäße

Wenn der Adapter für 1,5 / 2,0 ml Röhrchen angebracht ist, ist die maximale voreingestellte Geschwindigkeit auf 1.500 U/min voreingestellt. Er mischt bis zu 15 Gefäße gleichzeitig via Programm-Modus über den Touchscreen. **HINWEIS:** Der Touchbetrieb ist für diesen Adapter nicht möglich.

Adapter für Mikrottestplatten

Wenn der Adapter für Mikrottestplatten angebracht ist, beträgt die voreingestellte Höchstgeschwindigkeit standardmäßig 1.500 U/min via Programm-Modus über den Touchscreen. **HINWEIS:** Der Touchbetrieb ist beim Adapteranschluss nicht möglich. Diesen Adapter nicht für Deepwell-Platten verwenden.

2.5 Touchscreen

Der Bildschirm des Vortex Mixers reagiert auf Berührung.



Abb. 3 Touch screen

- | | | | |
|---|---------------------|---|---------------|
| 1 | Drehzahleinstellung | 3 | Start/Stop |
| 2 | Zeiteinstellung | 4 | Einstellungen |

Über den Touchscreen kann der Vortex Mixer gestartet und gestoppt werden sowie die Drehzahl und der Timer eingestellt werden. Andere Einstellungen wie die Helligkeit des Touchscreens oder der Ruhemodus können im Einstellungsmenü vorgenommen werden. Wenn der Ruhemodus aktiviert wird, schaltet sich der Touchscreen aus. Der Touchscreen kann durch Berührung oder Druck auf die Grundplatte wieder aktiviert werden. Alle Einstellungen können geändert werden, während der Vortex Mixer in Betrieb ist.

3. Installation

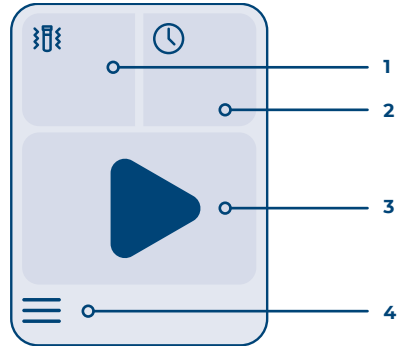
3.1 Aufstellen des Vortex Mixers

Der Vortex Mixer muss auf einer ebenen Fläche an einem Ort aufgestellt werden, wo er während des Mischens stehen bleiben kann.

Den Vortex Mixer nicht auf geographischen Höhen über 2.000 m oder im Freien betreiben.

Keine Lösungsmittel oder entflammbare Materialien in der Nähe des Vortex Mixers verwenden.

3.2 Anschließen des Netzadapters

- › Den passenden Netzstecker für das Land wählen und an den Netzadapter des Netzkabels anschließen.
- › Sicherstellen, dass der Netzschalter ausgeschaltet ist. Dann das Netzkabel mit dem Netzeingang des Vortex Mixers verbinden.
- › Den Stecker des Netzadapters in die Wandsteckdose stecken.

4. Betrieb

4.1 Entfernen und Anbringen des Standardaufsatzes oder der Adapter

HINWEIS

Aus Sicherheitsgründen muss der Vortex Mixer beim Wechseln des Standardaufsatzes oder der Adapter ausgeschaltet sein. Wenn der Adapter für 1,5 / 2,0 ml Gefäße oder der Adapter für Mikrotestplatten bei eingeschaltetem Vortex Mixer angebracht wird, ertönt ein Warnton. Wenn während des Betriebs versucht wird, einen Adapter zu entfernen, stoppt der Vortex Mixer.

Den Standardaufsatz zum Anbringen über die Grundplatte ziehen. Vor dem Gebrauch immer sicherstellen, dass der Aufsatz richtig aufgesetzt ist und an allen Seiten über der Grundplatte sitzt. Den Standardaufsatz zum Entfernen von der Grundplatte abziehen.

Um den Adapter für 1,5 / 2,0 ml Gefäße oder den Adapter für Mikrotestplatten anzubringen, sicherstellen, dass der Adapter richtig ausgerichtet ist, d. h., die beiden Kerben befinden sich auf der Rückseite und der Hebel auf der rechten Seite. Die linke Seite zunächst gegen die Grundplatte legen und durch Druck auf die rechte Seite einrasten lassen. Um den Adapter zu entfernen, die Entriegelung an der rechten Seite betätigen und den Adapter abnehmen.



Abb. 4 Anbringen und Entfernen der Adapter

Vor dem Einsetzen von Gefäßen oder Mikrotestplatten immer sicherstellen, dass der Adapter richtig an der Grundplatte angebracht ist. Wenn der Adapter nicht richtig angebracht ist und sich während des Betriebs löst, stoppt der Vortex Mixer und beginnt zu piepen. Nach dem Beladen der Adapter kann der Vortex Mixer gestartet werden.

4.2 Einschalten des Vortex Mixers

Den Vortex Mixer am Netzschalter auf der Rückseite einschalten.
Der Touchscreen schaltet sich automatisch ein.

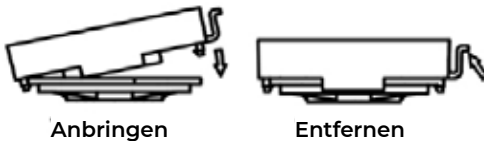
4.3 Einstellen von Drehzahl und Zeit

Im voreingestellten Betriebsmodus können verschiedene Optionen für Geschwindigkeit und Zeit mit einer Berührung ausgewählt werden. Die Voreinstellungen für die Drehzahl sind davon abhängig, ob der Standardaufsatz oder ein Adapter angebracht ist (siehe Abschnitt 2.4). Im nutzerdefinierten Betriebsmodus können die Drehzahl und die Zeit eingestellt werden.

HINWEIS: Die Drehzahl- und Zeiteinstellungen werden nicht gespeichert.

Einstellungen können geändert werden, während der Vortex Mixer in Betrieb ist.

Sobald die Drehzahl und die Dauer eingestellt sind, werden sie auf dem Home-Bildschirm angezeigt.



Abb. 5 Voreingestellte und nutzerdefinierte Drehzahl- und Zeiteinstellungen (mit angebrachtem Standardaufsatz)

Zum Einstellen der Drehzahl

- › Einen voreingestellten oder nutzerdefinierten Wert wählen.
- › Voreingestellte Geschwindigkeiten sind zur Schnellauswahl verfügbar. Um abzubrechen und zum Hauptbildschirm zurückzukehren, X wählen.
- › Nutzerdefinierte Drehzahlen können über ⊕ oder ⊖ oder durch Schieben des Balkens eingestellt werden. Zur Auswahl ✓ wählen. Um abzubrechen und zum Hauptbildschirm zurückzukehren, X wählen.

Zum Einstellen der Zeit

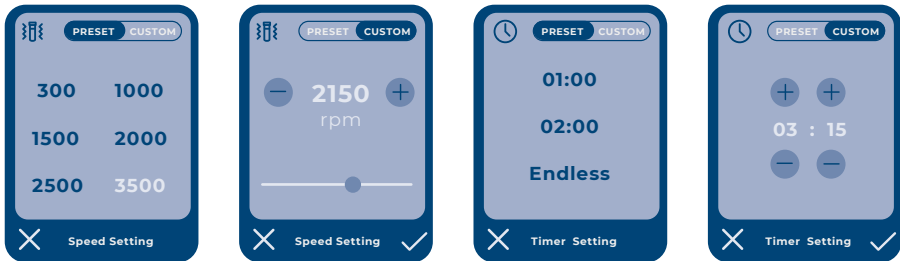
- › Einen voreingestellten oder nutzerdefinierten Wert wählen.
- › Voreingestellte Zeiten sind zur Schnellauswahl verfügbar. Um abzubrechen und zum Hauptmenü zurückzukehren, X wählen.
- › Die nutzerdefinierte Zeit kann über ⊕ oder ⊖ eingestellt werden, um die gewünschte Dauer festzulegen. (1 min bis 99 Minuten und 59 Sekunden) Zur Auswahl ✓ wählen. Um abzubrechen und zum Hauptbildschirm zurückzukehren, X wählen.

4.4 Starten und Stoppen des Vortex Mixers

Nach dem Start darf der Vortex Mixer nicht bewegt werden. Während des Betriebs nicht gegen den Vortex Mixer stoßen. Der Vortex Mixer verfügt über zwei Betriebsmodi: Touch- und Dauerbetrieb.

Im Touchbetrieb:

- › Der Vortex Mixer beginnt sich zu bewegen, wenn genug Druck auf die Mitte des Standardaufsatzes ausgeübt wird.
- › Wenn die Zeit auf endlos eingestellt ist, zählt der Timer hoch.
- › Wenn eine Zeit eingestellt ist, stoppt der Vortex Mixer, wenn diese Zeit erreicht wurde
- › Der Vortex-Mischer stoppt, sobald der Druck von der Mitte des Standardaufsatzes genommen wird.

Im Dauerbetrieb:

- › Um den Vortex Mixer zu starten, ► berühren. (► wird zu ●)
- › Der Standardaufsatz oder Adapter beginnt sich zu bewegen.
- › Bei Verwendung des Standardaufsatzes im Dauerbetrieb müssen die Gefäße in Position gehalten werden
- › Wenn der Timer auf endlos eingestellt ist, hört der Timer bei 99 Minuten und 59 Sekunden auf zu zählen, aber der Vortex Mixer läuft weiter.
- › Nach Ablauf der voreingestellten Zeit stoppt der Vortex Mixer automatisch und piept dreimal.
- › Um das Mischen zu beenden, ● berühren. Den Standardaufsatz oder Adapter nicht berühren und nicht mithilfe von anderen Gegenständen stoppen
- › Vor dem Entfernen von Gefäßen oder Mikrottestplatten abwarten, bis der Standardaufsatz oder Adapter vollständig zum Stillstand gekommen ist.

Wenn ● vor Ablauf der eingestellten Zeit berührt wird, wird der Timer auf die zuvor ausgewählte Zeit zurückgesetzt.

4.5 Zusätzliche Einstellungen

Die Helligkeit des Touchscreens und die Dauer des Ruhemodus können im Einstellungsmenü eingestellt werden. Dort sind auch Informationen zum Gerät, zum Unternehmen und zum Zubehör zu finden.

5. Instandhaltung und Software-Update

Vor der Verwendung anderer als der empfohlenen Reinigungs- oder Dekontaminationsmethoden den Hersteller kontaktieren, um sicherzustellen, dass die vorgeschlagene Methode das Gerät nicht beschädigt. Weitere Informationen und Anweisungen zur Reinigung und Desinfektion sind beim Händler vor Ort erhältlich.

5.1 Reinigung

Das Gehäuse des Vortex Mixers sowie das Zubehör und den Touchscreen regelmäßig prüfen und reinigen.



Stromschlag durch Eindringen von Flüssigkeit.

- › Vor dem Reinigen den Vortex Mixer ausschalten und vom Netzteil trennen.
- › Darauf achten, dass keine Flüssigkeiten in das Gehäuseinnere gelangen.
- › Kein Desinfektionsspray verwenden.
- › Den Vortex Mixer erst wieder an das Netzteil anschließen, wenn er vollständig trocken ist.

HINWEIS

Aggressive Chemikalien können den Vortex Mixer und sein Zubehör beschädigen.

- › Keine aggressiven Chemikalien im Vortex Mixer und seinem Zubehör verwenden, wie z. B. starke oder schwache Basen, starke Säuren, Aceton, Azetonitril, Chloroform, Dichlormethan, Diäthylether, EDTA (pH 8), DMSO > 50 %, Äthylazetat, Ficoll, Wasserstoffperoxid, Phenol, Toluol und Methanol.
- › Bei Verunreinigung mit aggressiven Chemikalien den Vortex Mixer oder sein Zubehör sofort mit einem neutralen Reinigungsmittel reinigen.
- › Keine ätzenden Reinigungsmittel, aggressive Lösungsmittel oder scheuernde Politur verwenden.

Hilfsmittel

- › Fusselfreies Tuch
- › Milde Reinigungslösung auf Seifenbasis
- › Destilliertes Wasser

Reinigen des Vortex Mixers

- › Den Vortex Mixer ausschalten und vom Netzteil trennen.
- › Alle Oberflächen des Vortex Mixers und seines Zubehörs mit einer milden Reinigungslösung auf Seifenbasis und einem fusselfreien Tuch reinigen.
- › Die Seifenlösung mit destilliertem Wasser abwischen.
- › Alle gereinigten Teile abtrocknen.

5.2 Desinfektion



Stromschlag durch Eindringen von Flüssigkeit.

- › Vor der Desinfektion den Vortex Mixer ausschalten und vom Netzteil trennen.
- › Darauf achten, dass keine Flüssigkeiten in das Gehäuseinnere gelangen.
- › Kein Desinfektionsspray verwenden.
- › Den Vortex Mixer erst wieder an das Netzteil anschließen, wenn er vollständig trocken ist.

Hilfsmittel

- › Fusselfreies Tuch
- › Desinfektionsmittel

Desinfizieren des Vortex Mixers

- › Den Vortex Mixer ausschalten und vom Netzteil trennen.
- › Den Vortex Mixer desinfizieren.
- › Eine Desinfektionsmethode wählen, die den für den Anwendungsbereich geltenden gesetzlichen Anforderungen und Vorschriften entspricht.
- › Die Oberflächen mit einem fusselfreien Tuch und Desinfektionsmittel abwischen.

5.3 Dekontamination vor dem Versand

Beim Einsenden des Vortex Mixers zur Reparatur an den autorisierten technischen Service oder zur Entsorgung an den Händler vor Ort bitte Folgendes beachten:



Gesundheitsrisiko durch verunreinigten Vortex Mixer.

- › Die durch den Händler vor Ort bereitgestellten Anweisungen zur Dekontamination befolgen.
- › Alle Teile dekontaminieren, die versendet werden sollen.
- › Der Sendung die vollständig ausgefüllte Dekontaminationserklärung für Rücksendungen (einschließlich Seriennummer des Vortex Mixers) beilegen.

5.4 Software-Update

- › Die aktuelle Softwareversion in den Einstellungen des Vortex Mixers prüfen.
- › Ein neues Software-Update kann über einen USB-Stick unter Verwendung der vom Hersteller bereitgestellten Installationsdatei auf dem Vortex Mixer installiert werden.
- › Den Vortex Mixer während der Installation des Software-Updates nicht ausschalten oder bedienen.
- › Wenn das Software-Update erfolgreich installiert wurde, muss der Vortex Mixer ausgeschaltet und der USB-Stick entfernt werden.

6. Transport, Lagerung und Entsorgung

6.1 Transport und Lagerung

Umgebungstemperatur für Transport und Lagerung: -25 bis 55 °C

Relative Luftfeuchte für Transport und Lagerung: ≤ 95 %

Luftdruck für Transport und Lagerung: 30 bis 106 kPa

6.2 Entsorgung

Bei der Entsorgung des Produkts die geltenden gesetzlichen Bestimmungen beachten.

Informationen zur Entsorgung von Elektro- und Elektronikgeräten in der Europäischen

Union: Die Entsorgung von Elektrogeräten wird innerhalb der Europäischen Union durch nationale Vorschriften geregelt, die auf der EU-Richtlinie 2012/19/EU über Elektro- und Elektronik-Altgeräte (WEEE) basieren. Demnach dürfen alle Geräte, die nach dem 13.08.2005 auf Business-to-Business-Basis geliefert wurden, wozu auch dieses Produkt gehört, nicht mehr über den Hausmüll entsorgt werden. Um dies zu dokumentieren, wurden diese Produkte mit folgender Kennzeichnung versehen:



Da die Entsorgungsvorschriften von Land zu Land unterschiedlich sind, werden die Geräte außerhalb der EU verkauft (z. B. im Vereinigten Königreich). Weitere Informationen sind beim Händler vor Ort erhältlich.

7. Fehlersuche

Wenn die vorgeschlagenen Maßnahmen zur Behebung des Problems wiederholt nicht zum gewünschten Ergebnis führen, den Händler vor Ort kontaktieren.

Problem	Information auf dem Touchscreen	Ursache	Abhilfe
Der Vortex Mixer startet nicht	Power Error! (Fehler bei der Stromversorgung)	Niedrige Spannung oder kein Strom	<ul style="list-style-type: none"> › Den Netzanschluss prüfen › Den Netzadapter prüfen › Den Vortex Mixer einschalten
	Accessory Error! (Zubehör-Fehler)	Verbindung zu den Zubehörsensoren unterbrochen	› Den Vortex Mixer neu starten. Wenn der Fehler weiter besteht, den Händler vor Ort oder den Hersteller kontaktieren
Der Vortex Mixer stoppt während des Betriebs im Touchbetrieb	Speed Error! (Drehzahl-Fehler)	Zu viel Druck auf die Grundplatte	› Den Druck auf die Grundplatte reduzieren und nach 3 Sekunden den Betrieb wieder aufnehmen
Der Vortex Mixer wackelt während des Betriebs	-	Der Adapter für 1,5 / 2,0 ml Gefäße ist überladen	<ul style="list-style-type: none"> › Den Vortex Mixer stoppen und die Beladung des Adapters auf maximal 15 Gefäße mit je 3,0 g › Bei einer nicht Vollbeladung sicherstellen, dass die Gefäße gleichmäßig über den Adapter verteilt sind › Sicherstellen, dass der Vortex Mixer auf einer ebenen Fläche steht
		Der Adapter für Mikrottestplatten ist überladen	› Gewicht der Platte oder Probe reduzieren

8. Technische Daten

Geschwindigkeitsbereich:	Standardaufsatz: 300 bis 3.500 rpm Adapter für 1,5 / 2,0 ml Gefäße: 300 bis 1.500 rpm Adapter für Mikrottestplatten: 300 bis 1.500 rpm
Geschwindigkeitsabstufungen:	50 rpm
Zeitliche Kapazität:	1 Sekund bis 99 Minuten und 59 Sekunden
Geräuschpegel:	≤55 dBA
Betriebsspannung des Netzadapters:	100 bis 240 V~, 50 bis 60 Hz
Geräteeingang:	24 VDC 12 W
Gewicht:	≤2,8 kg
Maße (B×T×H):	200 × 130 × 103 mm
Umgebungstemperatur für den Betrieb:	2 bis 40 °C
Relative Luftfeuchte für den Betrieb:	≤ 80 %
USB-Ausgang:	5 VDC 1 A

9. Bestellinformationen

Artikel-Nr.	Beschreibung
S8010-0000	Vortex Mixer ¹⁾
S8010-0010	Standardaufsatz
S8010-0011	Adapter für 1,5 / 2,0 ml Gefäße
S8010-0012	Adapter für Mikrottestplatten
S8030-5012	Netzadapter und 4 austauschbare Stecker (EU, UK, US, AUS)

1) Geliefert mit Standardaufsatz und Netzadapter und 4 austauschbaren Steckern.

User Manual	3–15
Bedienungsanleitung	17–30
Mode d'emploi	31–44
Istruzioni d'uso	45–58

1. Sécurité	32
1.1 A propos de ce manuel d'utilisation	32
1.2 Utilisation appropriée	32
1.3 Intensité électrique	32
1.4 Pièces mobiles : standard et adaptateurs	32
1.5 Tubes et microplaques pour agitateur vortex	32
1.6 Chargement de l'adaptateur pour tubes de 1,5/2,0 ml	33
1.7 Responsabilité du fait des produits défectueux	33
1.8 Avertissements	33
2. Désignation	34
2.1 Composants de l'agitateur vortex	34
2.2 Pièces incluses dans la livraison	34
2.3 Plaque signalétique	35
2.4 Support standard et adaptateurs fournis	35
2.5 Écran tactile	36
3. Installation	36
3.1 Positionnement de l'agitateur vortex	36
3.2 Connexion de l'adaptateur d'alimentation	36
4. Fonctionnement	37
4.1 Démontage et montage du support standard ou des adaptateurs	37
4.2 Mise sous tension de l'agitateur vortex	37
4.3 Réglage de la vitesse et de la durée	38
4.4 Démarrage et arrêt de l'agitateur vortex	39
4.5 Réglages supplémentaires	39
5. Entretien et mise à jour de logiciel	39
5.1 Nettoyage	40
5.2 Désinfection	41
5.3 Décontamination avant expédition	41
5.4 Mise à jour du logiciel	41
6. Transport, stockage et mise au rebut	42
6.1 Transport et stockage	42
6.2 Mise au rebut	42
7. Dépannage	43
8. Données techniques	44
9. Références	44

1. Sécurité

1.1 À propos de ce manuel d'utilisation

Avant d'utiliser l'agitateur vortex pour la première fois, veuillez lire ce manuel d'utilisation. Ce manuel d'utilisation fait partie intégrante de l'agitateur vortex et doit être facilement accessible à tout moment.

Si l'agitateur vortex est transféré à un tiers, ce manuel d'utilisation doit être inclus.

1.2 Utilisation appropriée

L'agitateur vortex est destiné à un usage à l'intérieur d'un laboratoire. Toute autre utilisation est considérée comme inappropriée.

L'agitateur vortex est couramment utilisé pour agiter de petits tubes.

Ne pas ouvrir le boîtier et ne pas modifier l'agitateur vortex ou ses accessoires de quelque manière que ce soit.

Utiliser uniquement les accessoires recommandés par le fabricant.

1.3 Intensité électrique

Ne pas utiliser l'agitateur vortex s'il est endommagé de quelque manière que ce soit. Si l'agitateur vortex, l'adaptateur d'alimentation ou le câble d'alimentation sont endommagés, il existe un risque d'électrocution mortelle. Ne pas utiliser l'agitateur vortex dans ce cas.

En cas d'urgence, éteindre immédiatement l'agitateur vortex ou débrancher le câble d'alimentation à l'arrière de l'agitateur vortex.

Débrancher l'agitateur vortex de l'alimentation électrique pour le nettoyer ou s'il reste inutilisé pendant une longue période. Ne pas immerger l'agitateur vortex dans l'eau ou dans d'autres liquides et ne pas laisser le câble d'alimentation entrer en contact avec de l'eau ou d'autres liquides.

1.4 Pièces mobiles : support standard et adaptateurs

Ne pas toucher le support standard ou les adaptateurs lorsqu'ils sont encore en mouvement. Attendre que le support standard ou les adaptateurs soient complètement arrêtés avant de les retirer. Ne pas passer la main sous le support de montage.

1.5 Tubes et microplaques pour agitateur vortex

N'utiliser que des tubes et des microplaques compatibles avec l'agitateur vortex.

Ne pas utiliser de tubes ouverts. Ne pas utiliser de tubes ou de microplaques endommagés ou déformés.

1.6 Chargement de l'adaptateur pour tubes de 1,5/2,0 ml

Chargez l'adaptateur pour 1,5/2,0 ml jusqu'à un maximum de 15 tubes avec 3,0 g chacun. S'il n'est pas entièrement chargé, assurez-vous que les tubes sont répartis uniformément sur l'adaptateur.

Remplir les tubes et sceller soigneusement tous les couvercles de tube avant de positionner les tubes dans l'adaptateur.

Ne pas mélanger de matériaux inflammables, explosifs ou corrosifs.

1.7 Responsabilité du fait des produits défectueux

Dans les cas suivants, la protection fournie par l'agitateur vortex peut être compromise. La responsabilité du fonctionnement de l'agitateur vortex incombe à l'opérateur si :

- > L'agitateur vortex n'est pas utilisé conformément à ce manuel d'utilisation.
- > L'agitateur vortex est utilisé en dehors du champ d'application décrit dans le présent document.
- > L'agitateur vortex est utilisé avec des accessoires ou des consommables (par ex., des tubes ou des microplaques) qui ne sont pas recommandés par le fabricant.
- > L'agitateur vortex n'est pas utilisé avec l'adaptateur électrique fourni.
- > L'agitateur vortex est entretenu ou réparé par des personnes non autorisées par le fabricant.
- > Des modifications non autorisées ont été apportées à l'agitateur vortex.

1.8 Avertissements

Dans ce manuel d'utilisation, les avertissements sont indiqués par un mot signal. Les risques sont classés en niveaux de danger avec des conséquences de gravité différente.

Mot signal	Conséquences
 AVERTISSEMENT	Cela pourrait entraîner la mort ou de graves problèmes de santé.
IMPORTANT	Cela pourrait entraîner des dommages matériels.

2. Désignation

2.1 Composants de l'agitateur vortex

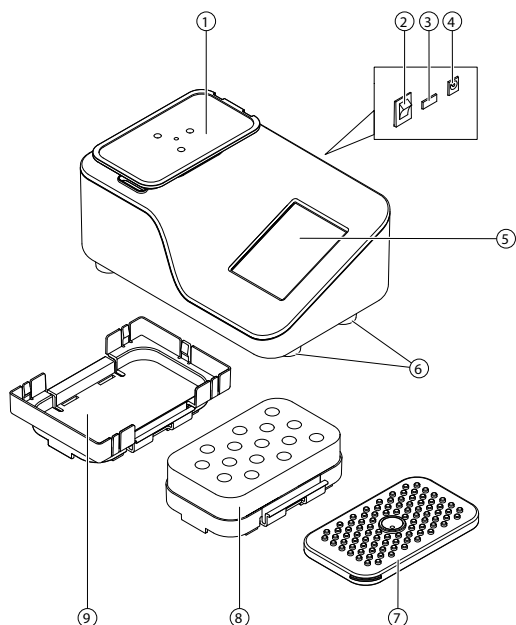

Fig. 1 Agitateur vortex

1	Support de montage	6	Pieds en caoutchouc
2	Bouton marche/arrêt	7	Support standard
3	Interface USB	8	Adaptateur pour tubes de 1,5/2,0 ml (en option)
4	Connexion à l'alimentation électrique	9	Adaptateur pour microplaques (en option)
5	Écran tactile		

2.2 Pièces incluses dans la livraison

1x	Agitateur vortex
1x	Support standard
1x	Adaptateur électrique et 4 fiches interchangeables (UE, UK, US, AUS)
1x	Manuel d'utilisation

2.3 Plaque signalétique

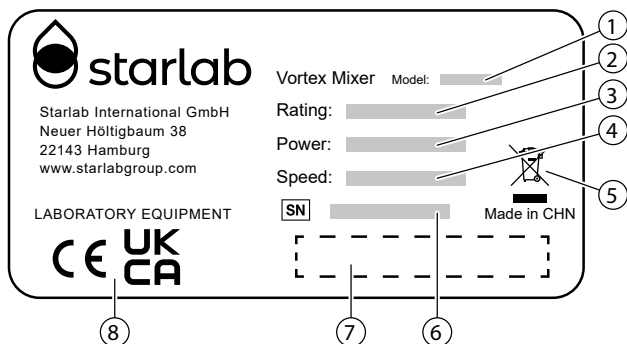

Fig. 2 Plaque signalétique sur le fond de l'agitateur vortex

1	Numéro de modèle	5	Mise au rebut des déchets électriques
2	Note	6	Numéro de série
3	Puissance	7	Zone de code-barres
4	Vitesse	8	Marquage CE et UKCA

2.4 Support standard et adaptateurs fournis

L'agitateur vortex est fourni avec un support standard. Les deux adaptateurs supplémentaires (adaptateur pour tubes de 1,5/2,0 ml et adaptateur pour microplaques) ne sont pas inclus dans la livraison mais peuvent être commandés séparément (voir 9. Références). Le support standard est utilisé pour mélanger un ou plusieurs tubes à des vitesses allant jusqu'à 3 500 rpm. Il peut être utilisé en mode Touch en appliquant une pression sur la support standard ou en mode programme via l'écran tactile.

Adaptateur pour tubes de 1,5/2,0 ml

Lorsque l'adaptateur pour tubes de 1,5/2,0 ml est fixé, la vitesse maximale pré-réglée est par défaut de 1 500 rpm pour mélanger jusqu'à 15 tubes en même temps lorsqu'elle est réglée en mode programme via l'écran tactile. **REMARQUE** : Le mode Touch n'est pas disponible pour cet adaptateur.

Adaptateur pour microplaques

Lorsque l'adaptateur pour microplaques est fixé, la vitesse maximale pré-réglée est par défaut de 1 500 rpm lorsqu'elle est réglée en mode programme via l'écran tactile. **REMARQUE** : Le mode Touch n'est pas disponible avec les adaptateurs. Cet adaptateur n'est pas destiné à être utilisé avec des plaques à puits profonds.

2.5 Écran tactile

L'écran de l'agitateur vortex réagit au toucher.

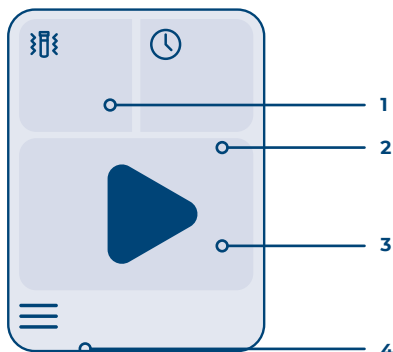

Fig. 3 Mise au rebut des déchets électriques

- | | | | |
|---|-----------------------|---|--------------|
| 1 | Réglage de la vitesse | 3 | Départ/arrêt |
| 2 | Réglage de la durée | 4 | Réglages |

L'écran tactile permet de démarrer et d'arrêter l'agitateur vortex, ainsi que de régler la vitesse et la minuterie. D'autres réglages tels que la luminosité de l'écran tactile ou le mode veille peuvent être ajustés dans le menu Réglages. Si le mode veille est activé, l'écran tactile s'éteint. L'écran tactile peut être réactivé en le touchant ou en exerçant une pression sur le support de montage. Tous les réglages peuvent être modifiés pendant que l'agitateur vortex est en fonctionnement.

3. Installation

3.1 Positionnement de l'agitateur vortex

L'agitateur vortex doit être placé sur une surface plane à un endroit où il peut rester pendant l'agitation.

Ne pas utiliser l'agitateur vortex à une altitude supérieure à 2 000 m ou à l'air libre.

Ne pas utiliser de solvants ou de produits inflammables à proximité de l'agitateur vortex.

3.2 Connexion de l'adaptateur d'alimentation

- › Sélectionner la fiche appropriée pour votre pays et la connecter à l'adaptateur d'alimentation du câble d'alimentation.
- › Vérifier que l'interrupteur général est en position ARRÊT. Puis connecter le câble d'alimentation à la prise d'alimentation de l'agitateur vortex.
- › Connecter la fiche de l'adaptateur électrique à la prise murale.

4. Fonctionnement

4.1 Démontage et montage du support standard ou des adaptateurs

IMPORTANT

Pour des raisons de sécurité, l'agitateur vortex doit être éteint lors du remplacement du support standard ou des adaptateurs. Si l'adaptateur pour tubes de 1,5/2,0 ml ou l'adaptateur pour microplaques est fixé alors que l'agitateur vortex est en marche, vous entendrez un bip pour vous en avertir. L'agitateur vortex s'arrête lorsque l'on tente de retirer un adaptateur en cours de fonctionnement.

Pour monter le support standard, le tirer par-dessus le support de montage. S'assurer toujours que le support est correctement fixé et qu'il repose sur tous les côtés du support de montage avant de l'utiliser. Pour retirer le support standard, le tirer hors du support de montage.

Pour monter l'adaptateur pour tubes de 1,5/2,0 ml ou l'adaptateur pour microplaques, veiller à ce que l'adaptateur soit orienté correctement, avec les deux encoches vers l'arrière et le levier vers la droite. Positionner d'abord le côté gauche contre le support de montage, puis le bloquer en position en appuyant sur le côté droit. Pour retirer les adaptateurs, les soulever à l'aide de la languette de déverrouillage située sur le côté droit des adaptateurs.

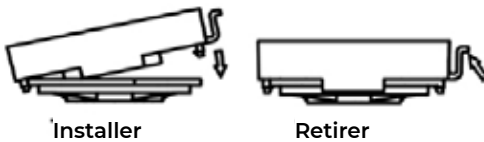

Fig. 4 Installation et retrait des adaptateurs

Toujours s'assurer que l'adaptateur est correctement fixé au support de montage avant de positionner les tubes ou les microplaques. Si les adaptateurs ne sont pas installés correctement et se détachent en cours de fonctionnement, l'agitateur vortex s'arrête et émet un signal sonore. Après avoir chargé les adaptateurs, l'agitateur vortex peut être démarré.

4.2 Mise en marche de l'agitateur vortex

Allumer l'agitateur vortex à l'aide de l'interrupteur général situé à l'arrière de l'agitateur vortex. L'écran tactile s'allume alors automatiquement.

4.3 Réglage de la vitesse et de la durée

En mode préréglage, différentes options de vitesse et de durée peuvent être sélectionnées d'une simple pression. Les préréglages de vitesse indiqués sont différents selon si c'est le support standard ou un adaptateur qui est installé (voir section 2.4). En mode personnalisé, la vitesse et la durée peuvent être ajustées.

REMARQUE : les réglages de la vitesse et de la durée ne sont pas sauvegardés.

Les réglages peuvent être modifiés lorsque l'agitateur vortex est en fonctionnement

Une fois réglées, la vitesse et la durée sont visibles sur l'écran d'accueil.



Fig. 5 Réglages de la vitesse et de la durée préréglés et personnalisés (avec le support standard installé)

Pour ajuster la vitesse

- › Sélectionner un préréglage ou une personnalisation
- › Des vitesses prédéfinies sont disponibles pour une sélection rapide.
Choisir X pour annuler et revenir à l'écran principal
- › Des vitesses personnalisées peuvent être ajustées à l'aide des touches ⊕ ou ⊖ ou en faisant glisser la barre
Choisir ✓ pour sélectionner
Choisir X pour annuler et revenir à l'écran principal

Pour ajuster l'heure

- › Sélectionner un préréglage ou une personnalisation
- › Des heures prédéfinies sont disponibles pour une sélection rapide
Choisir X pour annuler et revenir au menu principal
- › Des heures personnalisées peuvent être ajustées à l'aide des touches ⊕ ou ⊖ pour définir la durée souhaitée (1 seconde à 99:59 minutes)
Choisir ✓ pour sélectionner
Choisir X pour annuler et revenir à l'écran principal





4.4 Démarrage et arrêt de l'agitateur vortex

Une fois mis en marche, l'agitateur vortex ne doit pas être déplacé. Ne pas heurter l'agitateur vortex lorsqu'il est en fonctionnement. L'agitateur vortex a deux modes de fonctionnement : tactile et continu.

En mode tactile

- › L'agitateur vortex commence à bouger lorsqu'une pression suffisante est appliquée au centre du support standard
- › Si le temps est réglé sur sans fin, la minuterie compte à rebours
- › Si une durée est programmée, l'agitateur vortex s'arrêtera une fois la durée atteinte
- › L'agitateur vortex s'arrête également de bouger lorsque de la pression est retirée du centre du support standard

En mode continu

- › Pour démarrer l'agitateur vortex, toucher . ( va se transformer en )
- › Le support standard ou l'adaptateur vont commencer à bouger
- › Lors de l'utilisation du support standard en mode continu, les tubes doivent être maintenus en position
- › Si le temps est réglé sur sans fin, la minuterie s'arrête de compter à 99 minutes et 59 secondes, mais l'agitateur vortex continue de fonctionner
- › Lorsqu'une durée prédéfinie s'est écoulée, l'agitateur vortex s'arrête automatiquement en émettant un signal sonore à trois reprises
- › Pour arrêter le mélange, toucher . Ne pas toucher le support standard ou l'adaptateur et ne pas utiliser d'autre objet pour l'arrêter
- › Attendre que le support standard ou l'adaptateur soit complètement arrêté avant de le retirer.

Si vous touchez  avant la fin de la durée préréglée, la minuterie se réinitialisera à la durée précédemment sélectionnée.

4.5 Réglages supplémentaires

La luminosité de l'écran tactile ou le mode veille peuvent être ajustés dans le menu Réglages. Il contient également des informations sur l'appareil, l'entreprise et les accessoires.

5. Entretien et mise à jour de logiciel

Avant d'utiliser des méthodes de nettoyage ou de décontamination autres que celles recommandées, contacter le fabricant pour s'assurer que la méthode proposée n'endommagera pas l'équipement. Pour de plus amples informations et des instructions détaillées sur le nettoyage et la désinfection, contacter votre distributeur local.

5.1 Nettoyage

Vérifier et nettoyer régulièrement le boîtier de l'agitateur vortex ainsi que les accessoires et l'écran tactile.



Risque d'électrocution causée par l'infiltration de liquide.

- › Avant d'effectuer le nettoyage, éteindre l'agitateur vortex et l'isoler de l'alimentation électrique.
- › Empêcher tout liquide de pénétrer à l'intérieur du boîtier.
- › Ne pas utiliser de spray désinfectant.
- › Ne reconnecter l'agitateur vortex à l'alimentation électrique qu'une fois qu'il est complètement sec.

IMPORTANT

Les substances chimiques agressives peuvent endommager l'agitateur vortex et ses accessoires.

- › Ne pas utiliser de substances chimiques agressives sur l'agitateur vortex et ses accessoires, tels que les bases fortes ou faibles, les acides forts, l'acétone, l'acétonitrile, le chloroforme, le dichlorométhane, l'éther diéthylique, l'EDTA (pH 8), le DMSO >50 %, l'acétate d'éthyle, le Ficoll, le peroxyde d'hydrogène, le phénol, le toluène et le méthanol.
- › Si l'agitateur vortex ou les accessoires sont contaminés par des substances chimiques agressives, les nettoyer immédiatement avec un nettoyant doux.
- › Ne pas utiliser ni de nettoyeurs corrosifs, ni de dissolvants agressifs ni de produits de polissage abrasifs.

Auxiliaires

- › Chiffon non pelucheux.
- › Solution de nettoyage douce à base de savon.
- › Eau distillée.

Nettoyage de l'agitateur vortex

- › Éteindre l'agitateur vortex et l'isoler de l'alimentation électrique.
- › Nettoyer toutes les surfaces de l'agitateur vortex et de ses accessoires avec une solution de nettoyage douce à base de savon, à l'aide d'un chiffon non pelucheux.
- › Essuyer la solution savonneuse avec de l'eau distillée.
- › Sécher toutes les pièces nettoyées.

5.2 Désinfection



Risque d'électrocution causée par l'infiltration de liquide.

- › Avant d'effectuer la désinfection, éteindre l'agitateur vortex et l'isoler de l'alimentation électrique.
- › Empêcher tout liquide de pénétrer à l'intérieur du boîtier.
- › Ne pas utiliser de spray désinfectant.
- › Ne reconnecter l'agitateur vortex à l'alimentation électrique qu'une fois qu'il est complètement sec.

Auxiliaires

- › Chiffon non pelucheux.
- › Désinfectant.

Désinfection de l'agitateur vortex

- › Éteindre l'agitateur vortex et l'isoler de l'alimentation électrique.
- › Désinfecter l'agitateur vortex.
- › Choisir une méthode de désinfection conforme aux exigences légales et aux réglementations applicables à votre domaine d'application.
- › Essuyer les surfaces avec un chiffon non pelucheux et un désinfectant.

5.3 Décontamination avant expédition

Si vous envoyez l'agitateur vortex au service technique agréé pour réparation ou à votre distributeur local pour mise au rebut, veuillez noter ce qui suit :



Risque pour la santé lié à un agitateur vortex contaminé.

- › Suivre les instructions de décontamination fournies par votre distributeur local.
- › Décontaminer toutes les pièces que vous souhaitez envoyer.
- › Joindre à l'envoi la déclaration de décontamination des marchandises retournées dûment remplie (y compris le numéro de série de l'agitateur vortex).

5.4 Mise à jour de logiciel

- › Vérifier la version logicielle actuelle dans les réglages de l'agitateur vortex.
- › Une nouvelle mise à jour du logiciel peut être installée sur l'agitateur vortex à l'aide d'une clé USB en utilisant le fichier d'installation fourni par le fabricant.
- › Ne pas éteindre et ne pas faire fonctionner l'agitateur vortex pendant l'installation de la mise à jour du logiciel.
- › Lorsque la mise à jour du logiciel a été installée avec succès, l'agitateur vortex doit être éteint et la clé USB doit être retirée.

6. Transport, stockage et mise au rebut

6.1 Transport et stockage

Température ambiante pour le transport et le stockage : -25 à 55 °C

Humidité relative pour le transport et le stockage : ≤95 %

Pression atmosphérique pour le transport et le stockage : 30 à 106 kPa

6.2 Mise au rebut

En cas de mise au rebut du produit, veuillez respecter les dispositions légales en vigueur.

Informations sur l'élimination des appareils électriques et électroniques dans la Communauté européenne : L'élimination des appareils électriques est régie au sein de la Communauté européenne par des réglementations nationales fondées sur la directive 2012/19/UE relative aux déchets d'équipements électriques et électroniques (DEEE). En conséquence, tous les appareils livrés à des entreprises après le 13/08/2005, y compris ce produit, ne peuvent plus être jetés dans les ordures ménagères. Pour le documenter, ils ont été marqués de l'identification suivante :

Étant donné que les réglementations en matière de mise au rebut peuvent différer d'un pays l'autre (les unités sont vendues en dehors de l'UE, au Royaume-Uni par exemple !), veuillez contacter votre distributeur local pour obtenir des informations.

7. Résolution des problèmes

Si les mesures proposées pour remédier à la défaillance ne donnent pas le résultat escompté, contacter votre distributeur local.

Problème	Informations sur l'écran tactile	Origine	Dépannage
L'agitateur vortex ne démarre pas	Erreur électrique !	Faible tension ou absence de courant	<ul style="list-style-type: none"> › Vérifier la connexion électrique › Vérifier l'adaptateur électrique › Mettre sous tension l'agitateur vortex
	Erreur d'accessoire !	Perte de la connexion aux capteurs d'accessoires	› Redémarrer l'agitateur vortex. Si l'erreur persiste, contacter votre distributeur local ou le fabricant
L'agitateur vortex s'arrête pendant le fonctionnement en mode tactile	Erreur de vitesse !	Trop de pression sur le support de montage	› Réduire la pression sur le support de montage et redémarrer au bout de 3 secondes
L'agitateur vortex tremble pendant le fonctionnement	-	L'adaptateur pour microtubes de 1,5/2,0 ml est en surcharge	<ul style="list-style-type: none"> › Arrêter l'agitateur vortex et réduire la charge sur l'adaptateur à un maximum de 15 tubes avec 3,0 g chacun › S'il n'est pas entièrement chargé, assurez-vous que les tubes sont répartis uniformément sur l'adaptateur › Veiller à ce que l'agitateur Vortex soit placé sur une surface plane
		L'adaptateur pour microplaques est surchargé	› L'adaptateur pour microplaques est surchargé

8. Données techniques

Plage de vitesses :	Support standard : 300 à 3 500 rpm Adaptateur pour tubes de 1,5/2,0 ml : 300 à 1 500 rpm Adaptateur pour microplaques : 300 à 1 500 rpm
Incrément de vitesse :	50 rpm
Minuteur :	1 seconde à 99:59 minutes
Niveau sonore :	≤55 dBA
Tension de fonctionnement de l'adaptateur d' :	100 à 240 V~, 50 à 60 Hz
Entrée de l'unité :	24 VCC 12 W
Poids :	≤2,8 kg
Dimensions (L×P×H) :	200 × 130 × 103 mm
Température ambiante de fonctionnement :	2 à 40 °C
Humidité relative pour le fonctionnement :	≤80 %
Sortie USB :	5 V CC, 1 A

9. Références

Réf. article	Description
S8010-0000	Agitateur vortex ¹⁾
S8010-0010	Support standard
S8010-0011	Adaptateur pour microtubes de 1,5/2,0 ml
S8010-0012	Adaptateur pour microplaques
S8030-5012	Adaptateur électrique et 4 fiches interchangeables (UE, UK, US, AUS)

1) Fourni avec le support standard et l'adaptateur électrique avec 4 fiches interchangeables.

User Manual	3–15
Bedienungsanleitung	17–30
Mode d'emploi	31–44
Istruzioni d'uso	45–58

1. Sicurezza	46
1.1 Informazioni su queste istruzioni d'uso	46
1.2 Uso conforme	46
1.3 Corrente elettrica	46
1.4 Parti mobili: accessorio standard e adattatori	46
1.5 Provette e micropiastre per Vortex Mixer	46
1.6 Caricamento dell'adattatore per provette da 1,5/2,0 ml	47
1.7 Responsabilità di prodotto	47
1.8 Avvertenze	47
2. Descrizione del prodotto	48
2.1 Componenti di Vortex Mixer	48
2.2 Dotazione	48
2.3 Targhetta identificatrice	49
2.4 Accessorio standard e adattatori in dotazione	49
2.5 Touchscreen	50
3. Installazione	50
3.1 Posizionamento di Vortex Mixer	50
3.2 Collegamento dell'adattatore di alimentazione	50
4. Funzionamento	51
4.1 Rimozione e montaggio dell'accessorio standard o degli adattatori	51
4.2 Accensione di Vortex Mixer	51
4.3 Impostazione della velocità e della durata	52
4.4 Avvio e arresto di Vortex Mixer	53
4.5 Impostazioni aggiuntive	53
5. Manutenzione e aggiornamento software	54
5.1 Pulizia	54
5.2 Disinfezione	55
5.3 Decontaminazione prima dell'invio	55
5.4 Aggiornamento software	55
6. Trasporto, conservazione e smaltimento	56
6.1 Trasporto e conservazione	56
6.2 Smaltimento	56
7. Risoluzione dei problemi	57
8. Specifiche tecniche	58
9. Informazioni per l'ordine	58

1. Sicurezza

1.1 Informazioni sulle presenti istruzioni d'uso

Prima di utilizzare Vortex Mixer per la prima volta, leggere le presenti istruzioni d'uso.

Queste istruzioni d'uso fanno parte di Vortex Mixer e devono essere facilmente accessibili in qualsiasi momento.

Se ceduto a terzi, Vortex Mixer deve essere consegnato assieme alle presenti istruzioni d'uso.

1.2 Uso conforme

Vortex Mixer è destinato a essere utilizzato all'interno dei laboratori. Qualsiasi altro impiego è da considerarsi uso improprio.

Vortex Mixer è comunemente usato per l'agitazione di piccole provette.

Non aprire l'alloggiamento o modificare in alcun modo Vortex Mixer o gli accessori.

Usare solo gli accessori consigliati dal produttore.

1.3 Corrente elettrica

Non usare Vortex Mixer se danneggiato in qualche modo. Se Vortex Mixer, l'adattatore o il cavo di alimentazione sono danneggiati, esiste il rischio di scossa elettrica letale. In questo caso, non usare Vortex Mixer.

In caso di emergenza, spegnere immediatamente Vortex Mixer o scollegare il cavo di alimentazione sul retro di Vortex Mixer.

Scollegare Vortex Mixer dall'alimentazione per pulirlo o in caso di inutilizzo per lungo tempo.

Non immergere Vortex Mixer in acqua o altri liquidi o lasciare che il cavo di alimentazione entri in contatto con essi.

1.4 Parti mobili: accessorio standard e adattatori

Non toccare l'accessorio standard o gli adattatori mentre sono ancora in movimento. Attendere finché non si sono completamente arrestati prima di rimuoverli. Non toccare sotto alla piastra base.

1.5 Provette e micropiastre per Vortex Mixer

Usare solo provette e micropiastre compatibili con Vortex Mixer.

Non utilizzare provette aperte. Non usare provette o micropiastre danneggiate o deformate.

1.6 Caricamento dell'adattatore per provette da 1,5/2,0 ml

Carica l'adattatore per 1,5/2,0 ml fino a un massimo di 15 provette con 3,0 g ciascuno. Se non carichi completamente assicurarsi che i tubi siano distribuiti in modo uniforme. Riempire e chiudere con attenzione tutti i tappi delle provette prima di inserirle nell'adattatore. Non agitare materiali infiammabili, esplosivi o corrosivi.

1.7 Responsabilità di prodotto

Nei seguenti casi, la protezione di Vortex Mixer potrebbe essere compromessa. La responsabilità per il funzionamento di Vortex Mixer è trasferita all'utente se:

- › Vortex Mixer non viene usato in conformità alle presenti istruzioni d'uso
- › Vortex Mixer viene usato in contesti diversi dall'ambito di applicazione descritto nel presente documento
- › Vortex Mixer viene usato con accessori o consumabili (ad es. provette o micropiastre) non consigliate dal produttore
- › Vortex Mixer non viene usato con l'adattatore di alimentazione fornito in dotazione
- › Vortex Mixer viene sottoposto a manutenzione o riparazione da persone non autorizzate dal produttore
- › sono state effettuate modifiche non autorizzate su Vortex Mixer.

1.8 Avvertenze

Nelle presenti istruzioni d'uso, le avvertenze sono segnalate da una parola di avvertimento. I rischi sono suddivisi in livelli di rischio con conseguenze di gravità variabile.

Parola di avvertimento	Conseguenze
 ATTENZIONE	Le conseguenze possono essere il decesso o danni gravi alla salute.
IMPORTANTE	Le conseguenze possono essere danni materiali.

2. Descrizione del prodotto

2.1 Componenti di Vortex Mixer

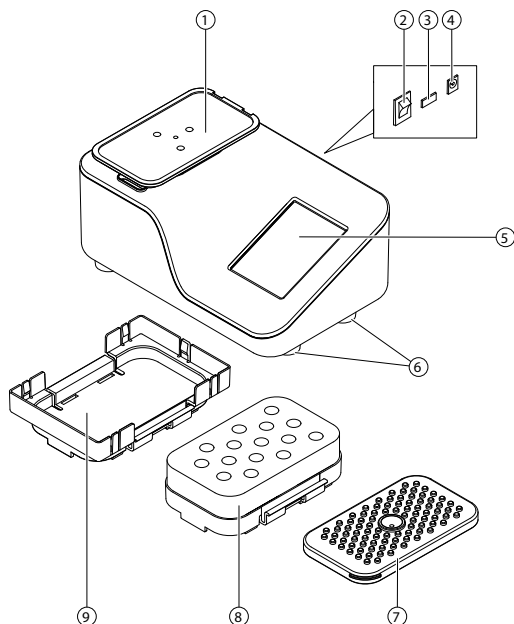

Fig. 1 Vortex Mixer

1	Piastra base	6	Piedini in gomma
2	Interruttore di alimentazione	7	Accessorio standard
3	Interfaccia USB	8	Adattatore per provette da 1,5/2,0 ml (opzionale)
4	Collegamento dell'alimentazione	9	Adattatore per micropiastre (opzionale)
5	Touchscreen		

2.2 Dotazione

- 1x Vortex Mixer
- 1x Accessorio standard
- 1x Adattatore di alimentazione e 4 spine intercambiabili (EU, UK, US, AUS)
- 1x Istruzioni d'uso

2.3 Targhetta identificatrice

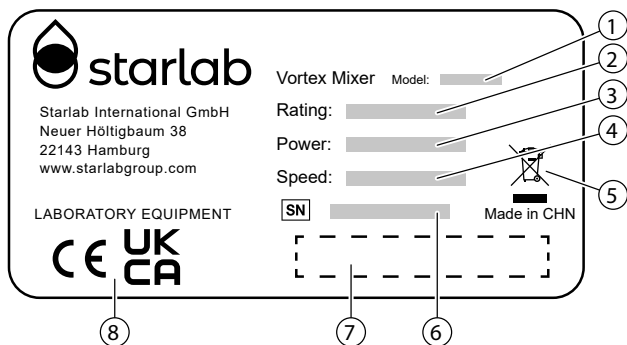

Fig. 2 Targhetta identificatrice sulla parte inferiore di Vortex Mixer

1	Numero modello	5	Smaltimento di rifiuti elettrici
2	Potenza	6	Numero di serie
3	Alimentazione	7	Area codice a barre
4	Velocità	8	Marchio CE e UKCA

2.4 Accessorio standard e adattatori in dotazione

Vortex Mixer viene fornito con un accessorio standard. I due adattatori aggiuntivi (adattatore per provette da 1,5/2,0 ml e adattatore per micropiastre) non sono inclusi in dotazione ma possono essere ordinati separatamente (vedere 9. Informazioni per l'ordine). L'adattatore standard viene utilizzato per miscelare tubi singoli o multipli con velocità fino a 3.500 rpm. Può essere utilizzato in modalità touch applicando pressione sulla accessorio standard o in modalità programma tramite il touch screen.

Adattatore per provette da 1,5/2,0 ml

Con l'adattatore per provette da 1,5/2,0 ml collegato, la velocità massima predefinita è di 1.500 rpm. per miscelare fino a 15 provette contemporaneamente, quando impostato in modalità programma tramite il touch screen. **NOTA:** la modalità touch non è disponibile per questo adattatore.

Adattatore per micropiastre

Con l'adattatore per micropiastre collegato, la velocità massima è 1.500 rpm. quando viene impostata in modalità programma tramite il touch screen. **NOTA:** la modalità touch non è disponibile per questo adattatore. Questo adattatore non è destinato all'uso con piastre deepwell.

2.5 Touchscreen

Lo schermo di Vortex Mixer risponde allo sfioramento.

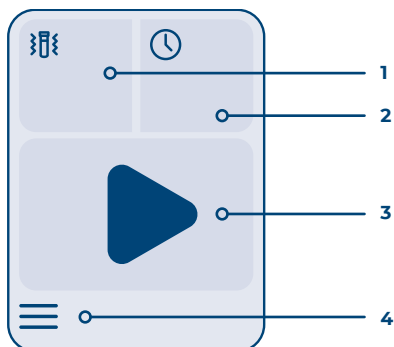

Fig. 3 Touch screen

1	Impostazione della velocità	3	Avvio / arresto
2	Impostazione della durata	4	Impostazioni

Tramite il touchscreen si avvia e si arresta Vortex Mixer ed è anche possibile impostare la velocità e il timer. Altre impostazioni come la luminosità del touchscreen o la modalità di sospensione possono essere regolate nel menu delle impostazioni. Se è attivata la modalità di sospensione, il touchscreen si spegne. Il touchscreen può essere riattivato toccandolo o applicando pressione sulla piastra base. Tutte le impostazioni possono essere cambiate durante il funzionamento di Vortex Mixer.

3. Installazione

3.1 Posizionamento di Vortex Mixer

Vortex Mixer deve essere posizionato su una superficie piana in un luogo in cui possa sostare durante l'agitazione.

Non utilizzare Vortex Mixer ad altitudini superiori a 2.000 m o all'aperto.

Non usare solventi o sostanze infiammabili presso Vortex Mixer.

3.2 Collegamento dell'adattatore di alimentazione

- › Scegliere la spina giusta per il proprio paese e collegarla all'adattatore del cavo di alimentazione.
- › Assicurarsi che l'interruttore di rete si trovi in posizione off. Quindi collegare il cavo di alimentazione all'apposito collegamento di Vortex Mixer.
- › Collegare la spina dell'adattatore di alimentazione alla presa.

4. Funzionamento

4.1 Rimozione e montaggio dell'accessorio standard o degli adattatori

IMPORTANTE

Per ragioni di sicurezza, Vortex Mixer deve essere spento quando si cambia l'accessorio standard o gli adattatori. Se l'adattatore per provette da 1,5/2,0 ml o l'adattatore per micropiastre viene fissato quando Vortex Mixer è acceso, si udirà un segnale acustico di avvertimento. Vortex Mixer si arresta se si cerca di rimuovere un adattatore durante il funzionamento.

Per montare l'accessorio standard, inserirlo sopra la piastra base. Prima dell'uso, assicurarsi sempre che l'accessorio sia posizionato correttamente e poggi con tutti i lati sulla piastra base. Per togliere l'accessorio standard, staccarlo dalla piastra base.

Per montare l'adattatore per provette da 1,5/2,0 ml o l'adattatore per micropiastre, accertarsi che sia allineato correttamente, con i due dentelli sul retro e la leva sulla destra. Per prima cosa, posizionare il lato sinistro contro la piastra base e quindi farlo scattare in posizione facendo pressione sul lato destro. Per togliere l'adattatore, sollevarlo servendosi della linguetta di sblocco sul suo lato destro.



Fig. 4 Installazione e rimozione degli adattatori

Assicurarsi sempre che l'adattatore sia fissato correttamente alla piastra base prima di inserire provette o micropiastre. Se gli adattatori non sono installati correttamente e si allentano durante il funzionamento, Vortex Mixer si arresterà e inizierà a emettere segnali acustici. Dopo aver caricato gli adattatori è possibile avviare Vortex Mixer.

4.2 Accensione di Vortex Mixer

Accendere Vortex Mixer con l'interruttore di rete sul retro dell'apparecchio. Il touch screen si accenderà automaticamente.

4.3 Impostazione della velocità e della durata

Nella modalità impostazioni predefinite è possibile scegliere con un solo tocco tra diverse opzioni per la velocità e la durata. I valori predefiniti della velocità a disposizione dipendono dall'installazione o meno dell'accessorio standard o di un adattatore (vedere paragrafo 2.4). Nella modalità impostazioni personalizzate, la velocità e la durata possono essere regolate.

NOTA: le impostazioni per la velocità e la durata non saranno salvate.

Le impostazioni possono essere cambiate durante il funzionamento di Vortex Mixer

Una volta impostate, la velocità e la durata sono visibili sulla schermata home.



Fig. 5 Impostazioni predefinite e personalizzate della velocità e della durata (con accessorio standard installato)

Per regolare la velocità

- › Selezionare Pred. (predefinito) o Person. (personalizzato)
- › Le velocità predefinite permettono di effettuare una selezione rapida
Selezionare X per annullare e ritornare alla schermata principale
- › Le velocità personalizzate possono essere regolate tramite ⊕ o ⊖ oppure facendo scorrere la barra
Selezionare ✓ per effettuare la selezione
Selezionare X per annullare e ritornare alla schermata principale

Per regolare la durata

- › Selezionare Pred. (predefinito) o Person. (personalizzato)
- › Le durate predefinite permettono di effettuare una selezione rapida
Selezionare X per annullare e ritornare alla schermata principale
- › Le durate personalizzate possono essere regolate tramite ⊕ o ⊖ (da 1 secondo a 99 minuti e 59 secondi)
Selezionare ✓ per effettuare la selezione
Selezionare X per annullare e ritornare alla schermata principale





4.4 Avvio e arresto di Vortex Mixer

Una volta avviato, Vortex Mixer non deve essere spostato. Non urtare Vortex Mixer durante il funzionamento. Vortex Mixer presenta due modalità di funzionamento: touch e continua.

Quando utilizzare la modalità touch

- › Vortex Mixer inizierà a muoversi una volta che viene applicata sufficiente pressione al centro dell'accessorio standard
- › Se la durata è impostata su Infinito, il timer inizia il conteggio
- › Se è impostata una durata, Vortex Mixer si arresterà allo scadere dell'intervallo
- › Vortex Mixer si arresterà anche non appena si toglie pressione dal centro dell'accessorio standard.

Quando utilizzare la modalità continua

- › Per avviare Vortex Mixer, toccare . ( diventerà )
- › L'accessorio standard o l'adattatore inizierà a muoversi
- › Se si utilizza l'accessorio standard in modalità continua, le provette devono essere mantenute in posizione
- › Se la durata è impostata su Infinito, il timer arresta il conteggio a 99 minuti e 59 secondi, ma Vortex Mixer continuerà a funzionare
- › Allo scadere di una durata preimpostata, Vortex Mixer si arresterà automaticamente emettendo tre volte un segnale acustico
- › Per arrestare l'agitazione, toccare . Non toccare l'accessorio standard o l'adattatore e non usare altri oggetti per fermarlo
- › Attendere finché l'accessorio standard o l'adattatore non si è completamente arrestato prima di rimuovere le provette o le micropiastre

Se  viene toccato prima dello scadere della durata preimpostata, il timer ripristinerà la durata selezionata in precedenza.

4.5 Impostazioni aggiuntive

La luminosità del touchscreen o la durata della modalità di sospensione possono essere regolate nel menu delle impostazioni. Qui sono riportate inoltre informazioni sull'apparecchio, sull'azienda e sugli accessori.



5. Manutenzione e aggiornamento software

Prima di utilizzare qualsiasi metodo di pulizia o decontaminazione diverso da quelli consigliati, contattare il produttore per assicurarsi che il metodo proposto non danneggi l'apparecchiatura. Per ulteriori informazioni e istruzioni dettagliate riguardanti la pulizia e la disinfezione, contattare il proprio distributore locale.

5.1 Pulizia

Controllare e pulire regolarmente l'alloggiamento di Vortex Mixer come pure gli accessori e il touchscreen.



Scossa elettrica a causa dell'infiltrazione di acqua.

- > Spegnere Vortex Mixer e scollegarlo dall'alimentazione prima di pulirlo.
- > Fare in modo che nessun liquido penetri all'interno dell'alloggiamento.
- > Non usare spray disinfettanti.
- > Ricollegare Vortex Mixer all'alimentazione solo una volta completamente asciutto.

IMPORTANTE

Le sostanze chimiche aggressive possono danneggiare Vortex Mixer e i suoi accessori.

- > Non usare sostanze chimiche aggressive su Vortex Mixer e i suoi accessori come basi forti o deboli, acidi forti, acetone, acetonitrile, cloroformio, diclorometano, etere etilico, EDTA (pH 8), DMSO >50 %, acetato d'etile, Ficoll, acqua ossigenata, fenolo, toluene e metanolo.
- > Se Vortex Mixer o gli accessori si contaminano con sostanze chimiche aggressive, pulirli immediatamente con un detergente neutro.
- > Non usare detergenti corrosivi, solventi aggressivi o lucidi abrasivi.

Ausili

- > Panno senza pelucchi.
- > Soluzione detergente saponata delicata.
- > Acqua distillata.

Pulizia di Vortex Mixer

- > Spegnere Vortex Mixer e scollegarlo dall'alimentazione.
- > Pulire tutte le superfici di Vortex Mixer e dei suoi accessori con un panno senza pelucchi inumidito con una soluzione detergente saponata delicata.
- > Eliminare la soluzione saponata con acqua distillata.
- > Asciugare tutte le parti pulite.

5.2 Disinfezione



Scossa elettrica a causa dell'infiltrazione di acqua.

- › Spegnere Vortex Mixer e scollegarlo dall'alimentazione prima della disinfezione.
- › Fare in modo che nessun liquido penetri all'interno dell'alloggiamento.
- › Non usare spray disinfettanti.
- › Ricollegare Vortex Mixer all'alimentazione solo una volta completamente asciutto.

Ausili

- › Panno senza pelucchi.
- › Disinfettante.

Disinfezione di Vortex Mixer

- › Spegnere Vortex Mixer e scollegarlo dall'alimentazione.
- › Disinfettare Vortex Mixer
- › Scegliere un metodo di disinfezione conforme alle disposizioni legali e alle normative applicabili al proprio ambito di applicazione.
- › Pulire le superfici con un panno senza pelucchi e del disinfettante.

5.3 Decontaminazione prima dell'invio

Se si desidera inviare Vortex Mixer all'assistenza tecnica autorizzata per la riparazione o al proprio distributore locale per lo smaltimento, considerare quanto segue:



Rischio per la salute a causa di un Vortex Mixer contaminato

- › Seguire le istruzioni per la decontaminazione fornite dal proprio distributore locale.
- › Decontaminare tutte le parti che si desidera spedire.
- › Al materiale da inviare accludere la dichiarazione di decontaminazione per i beni resi (comprendente il numero di serie di Vortex Mixer) compilata in tutte le sue parti.

5.4 Aggiornamento software

- › Controllare la versione software attuale nelle impostazioni di Vortex Mixer.
- › Un nuovo aggiornamento software può essere installato su Vortex Mixer con una chiavetta USB con il file di installazione fornito dal produttore.
- › Non spegnere o utilizzare Vortex Mixer mentre si installa l'aggiornamento software.
- › Una volta installato con successo l'aggiornamento software, si deve spegnere Vortex Mixer e rimuovere la chiavetta USB.

6. Trasporto, conservazione e smaltimento

6.1 Trasporto e conservazione

Temperatura ambiente per il trasporto e la conservazione: da -25 a 55 °C

Umidità relativa per il trasporto e la conservazione: ≤95 %

Pressione dell'aria per il trasporto e la conservazione: da 30 a 106 kPa

6.2 Smaltimento

In caso di smaltimento del prodotto, rispettare le disposizioni legali applicabili. **Informazioni sullo smaltimento di apparecchiature elettriche ed elettroniche nella Comunità Europea:** lo smaltimento di apparecchiature elettriche nella Comunità Europea è regolamentato da normative nazionali basate sulla Direttiva UE 2012/19/UE riguardante i rifiuti di apparecchiature elettriche ed elettroniche (RAEE). Ai sensi di questa direttiva, qualsiasi apparecchio fornito dopo il 13/08/2005 in ambito business-to-business, nel quale rientra questo prodotto, non può più essere smaltito come rifiuto domestico. Per segnalare quanto sopra, questi apparecchi sono stati contrassegnati con il seguente simbolo identificativo:



Poiché le disposizioni sullo smaltimento possono variare a seconda del paese di riferimento, le unità vengono vendute fuori dall'UE (ad esempio nel Regno Unito!): per maggiori informazioni contattare il proprio distributore locale.

7. Risoluzione dei problemi

Se le misure proposte per risolvere l'anomalia non forniscono il risultato sperato dopo alcuni tentativi, contattare il proprio distributore locale.

Problema	Informazioni sul touchscreen	Causa	Rimedio
Vortex Mixer non si avvia	Errore alimentazione!	Bassa tensione o assenza di corrente	<ul style="list-style-type: none"> › Controllare il collegamento all'alimentazione › Controllare l'adattatore di alimentazione › Accendere Vortex Mixer
	Errore accessorio!	Collegamento ai sensori dell'accessorio interrotto	› Riavviare Vortex Mixer. Se l'errore persiste, contattare il proprio distributore locale o il produttore
Vortex Mixer si arresta durante il funzionamento in modalità touch	Errore velocità!	Troppa pressione sulla piastra base	› Ridurre la pressione sulla piastra base e riavviare dopo 3 secondi
Vortex Mixer oscilla durante il funzionamento	-	L'adattatore per provette da 1,5/2,0 ml è sovraccarico	<ul style="list-style-type: none"> › Arrestare Vortex Mixer e ridurre il carico sull'adattatore a un massimo di 15 provette con 3,0 g ciascuna › Se non carico completamente assicurarsi che i tubi siano distribuiti in modo uniforme › Assicurarsi che Vortex Mixer si trovi su una superficie piana
		L'adattatore per micropiastre sovraccarico	› Ridurre il peso della piastra o del campione

8. Specifiche tecniche

Range velocità:	accessorio standard: da 300 a 3.500 rpm adattatore per provette da 1,5/2,0 ml: da 300 a 1.500 rpm adattatore per micropiastre: da 300 a 1.500 rpm
Velocità incrementi:	50 rpm
Range tempo:	da 1 secondo a 99 minuti e 59 secondi
Livello di rumorosità:	≤55 dBA
Tensione di funzionamento adattatore di alimentazione:	da 100 a 240 V~, da 50 a 60 Hz
Corrente di ingresso:	24 V CC 12 W
Peso:	≤2,8 kg
Dimensioni (L x P x H):	200 × 130 × 103 mm
Temperatura ambiente per l'uso:	Da 2 a 40 °C
Umidità relativa per l'uso:	≤80 %
Uscita USB:	5 V CC 1 A

9. Informazioni per l'ordine

Cod. articolo	Descrizione
S8010-0000	Vortex Mixer ¹⁾
S8010-0010	Accessorio standard
S8010-0011	Adattatore per provette da 1,5/2,0 ml
S8010-0012	Adattatore per micropiastre
S8030-5012	Adattatore di alimentazione e 4 spine intercambiabili (EU, UK, US, AUS)

1) Fornito con accessorio standard e adattatore di alimentazione con 4 spine intercambiabili.



Starlab International GmbH

Neuer Höltigbaum 38
22143 Hamburg
Germany

T: +49 (0)40 675 99 39 0
F: +49 (0)40 675 99 39 20
info@starlab.de
www.starlabgroup.com

Starlab GmbH

Neuer Höltigbaum 38
22143 Hamburg
Germany

T: +49 (0)40 675 99 39 0
F: +49 (0)40 675 99 39 20
info@starlab.de
www.starlab.de

Starlab (UK), Ltd

5 Tanners Drive
Milton Keynes MK14 5BU
United Kingdom

T: +44 (0)1908 283800
infoline@starlab.co.uk
www.starlab.co.uk

Starlab FRANCE SARL

30 Rue Jean Rostand
91400 Orsay
France

T: +33 (0)1 60 13 71 70
F: +33 (0)1 69 41 48 65
info@starlab.fr
www.starlab.fr

Starlab S.r.l.

Via Bracco 6
20159 Milano
Italy

T: +39 (0)2 7020 1040
info@starlab.it
www.starlab.it

IMM-INT-INT-08-2023

Passionate for science.

